

9.2 Übersicht der Fundamentkräfte

Gestänge: CA2-04	Typ WA1 +0.0	Fundamentkräfte	Finite-Elemente-Methode
-------------------------	---------------------	------------------------	--------------------------------

1.) Übersicht der Auflagerkräfte aus Lastfall Ha-1: (Alle Werte einschl. Teilsicherheitsbeiwert / Vertikallasten *1,35)

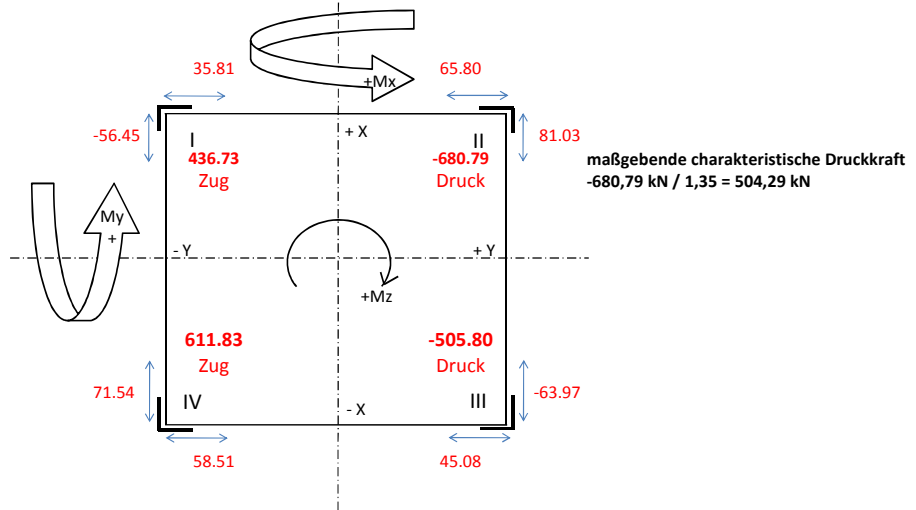

2.) Übersicht der Auflagerkräfte aus Lastfall Ha-1: (Alle Werte einschl. Teilsicherheitsbeiwert / Vertikallasten *1,00)

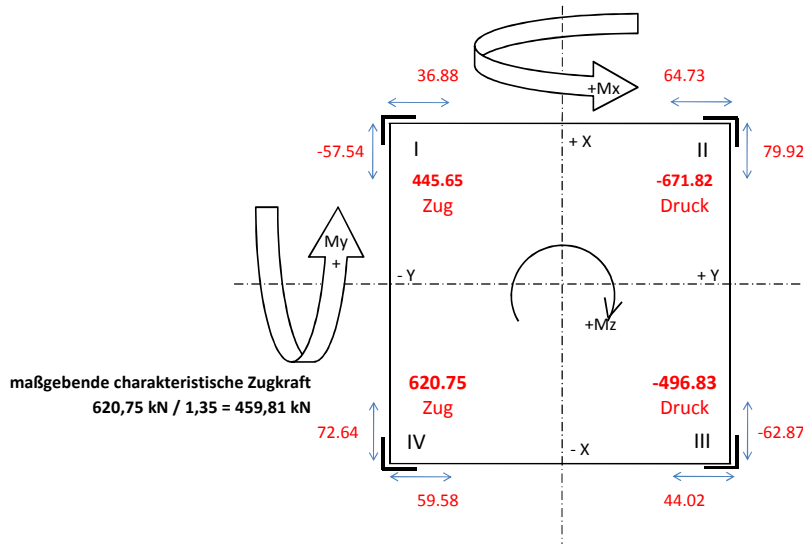

Anmerkung:
 Für die geotechnische Bemessung des Stufenfundamentes werden die charakteristischen Maximalkräfte angesetzt. Der Standsicherheitsnachweis beinhaltet verschiedene Sicherheitsnachweise!